

Cabine di verniciatura a liquido

Euro THERM
DAL 1958
IMPIANTI DI VERNICIATURA

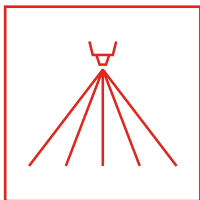



Cabine di verniciatura a liquido

Eurotherm realizza cabine di verniciatura a liquido con filtrazione a secco o ad acqua **su misura per risolvere qualsiasi problematica** legata alla lavorazione di oggetti di ogni forma e dimensione.

Le nostre cabine sono progettate e **costruite in base alle vostre reali esigenze**, ai pezzi che devono essere trattati e al luogo nel quale andranno collocate.

Le cabine possono essere **personalizzate in base alle vostre esigenze**:

- Parete aspirante con doppia filtrazione + carboni attivi.
- Pareti e tetto realizzati in pannelli precoibentati verniciati.
- Lampade per illuminazione interna a led integrate nelle pareti e tetto.
- Portone manuale industriale precoibentato a impacchettamento.
- Unità di trattamento aria per temperatura e umidità controllate.
- Portone avvolgibile motorizzato.
- Apertura automatica a tetto per passaggio carroponete.
- Piattaforme elevatrici.

L'obiettivo delle nostre cabine di verniciatura è semplice:

- Il raggiungimento della **qualità** desiderata.
- La **sicurezza** dell'addetto alla verniciatura.
- Il **rispetto delle normative** ambientali.

Le nostre cabine di verniciatura sono realizzate tenendo in considerazione queste esigenze, evitando che polveri o altre impurità entrino all'interno della cabina e ottimizzando il ciclo di lavoro in ottica di un risparmio energetico per l'azienda.

Le **cabine di verniciatura a secco** sono particolarmente indicate **per componenti di grandi dimensioni** e con una cadenza produttiva non elevata, le **cabine a velo d'acqua** sono sviluppate per la verniciatura di **grandi lotti ad alte cadenze produttive**.

CABINE CON FILTRAZIONE A SECCO

Realizziamo cabine di verniciatura adatte ad essere utilizzate con vernici a base acqua o solvente. Dalla semplice parete aspirante per verniciatura manuale, alle cabine pressurizzate con temperatura e umidità controllate.

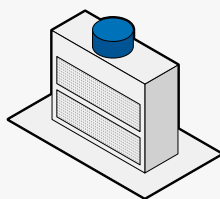

➤ **Parete aspirante** con 1ª filtrazione in cartone ondulato e 2ª filtrazione in fibra di vetro

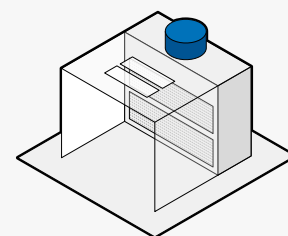

➤ **Parete aspirante con pareti e tetto prolungate** con pareti e tetto in lamiera zincata e luci



➤ Cabine di verniciatura di grandi dimensioni

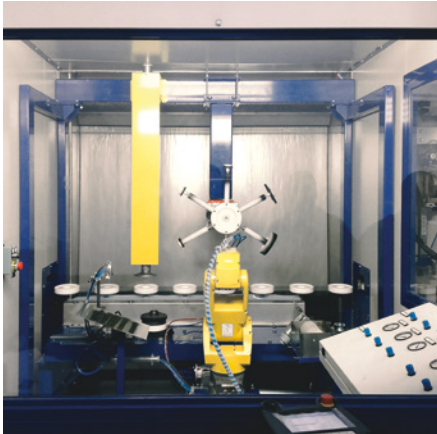

➤ Cabine di verniciatura a velo d'acqua



➤ Cabine di verniciatura pressurizzate

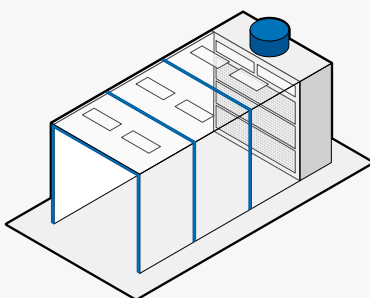

➤ Cabina di verniciatura con **avancorpo** con pareti e tetto in pannelli precoibentati verniciati e luci

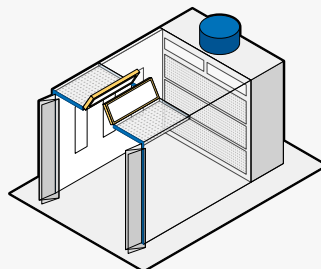

➤ Cabina di verniciatura **flusso obliquo** con entrata aria a tetto filtrata e portone a libro

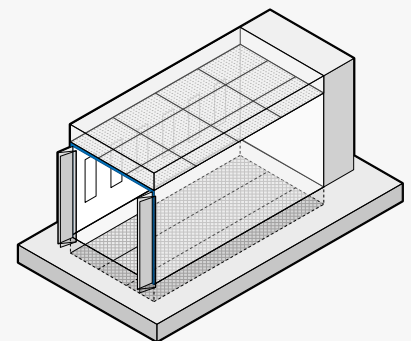

➤ Cabina di verniciatura **pressurizzata** con plenum di immissione aria filtrato e aspirazione a pavimento

ITALIA | Torino

Eurotherm S.p.A.

Sede principale
Via Pisa, 78
10088 Volpiano (TO)
T. +39 011 98 23 500
M. info@eurotherm.eu

ITALIA | Verona

Eurotherm S.p.A.

Ufficio di Verona
Viale delle Nazioni, 10
37135 Verona

FRANCIA | Lione

Eurotherm France S.A.S.

71 rue Malacombe
38070 Saint Quentin Fallavier
T. +33 6 76 72 48 65
M. france@eurotherm.eu

GERMANIA - AUSTRIA - SVIZZERA

Eurotherm Oberflächentechnik GmbH

Schulweg 6
D-72488 Sigmaringen
T. +49 (0) 7571/92795-10
F. +49 (0) 7571/92795-99
M. germany@eurotherm.eu

Realizziamo dal 1958 **impianti su misura per soddisfare le esigenze di verniciatura di qualsiasi azienda:** dalla piccola impresa alla grande industria.

Per il mercato italiano ed internazionale progettiamo, costruiamo e installiamo impianti di verniciatura, curando ogni fase del processo industriale.

Dalle operazioni di pretrattamento, come lavaggio e sabbiatura, all'ultima finitura: **gli impianti Eurotherm applicano i processi tecnologici più efficienti, per garantire un risultato sempre eccellente.**



SABBIATURA



LAVAGGIO



VERNICIATURA
A LIQUIDO



VERNICIATURA
A POLVERE

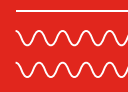

COTTURA



STOCCAGGIO