



Celle e tunnel di lavaggio automatico

EuroTHERM
DAL 1958

IMPIANTI DI VERNICIATURA



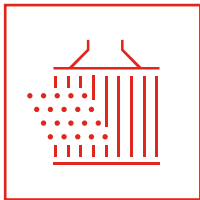

Celle e tunnel di lavaggio automatici

Questa tipologia di impianti di lavaggio è **la soluzione più utilizzata** nel mondo del lavaggio industriale **quando si ha necessità di un'elevata cadenza produttiva**.

Sono tutti **realizzati in acciaio inox** per garantire la **massima resistenza ai liquidi di sgrassaggio** ed aumentare la longevità del macchinario.

PUNTI DI FORZA

- Riduzione al minimo della contaminazione tra i bagni di ciascuna fase.
- Ottimizzazione dei prodotti chimici utilizzati.
- Nessuna dispersione dei prodotti liquidi in fogna con conseguente riduzione dell'impatto ambientale.

Tunnel e celle di lavaggio sono concepiti per eseguire un **trattamento della superficie** dei pezzi fino a **6 fasi**:

- **1ª Fase:** sgrassaggio con soluzione fosfosgrassante a caldo (50/60°C).
- **2ª Fase:** primo risciacquo con acqua di rete.
- **3ª Fase:** secondo risciacquo con acqua di rete.
- **4ª Fase:** risciacquo con acqua osmotizzata ricircolata.
- **5ª Fase:** osmo puro.
- **6ª Fase:** passivazione nanotecnologica.

Per **ogni fase** di lavaggio è prevista una **vasca di accumulo dedicata** che rifornisce gli ugelli di spruzzatura a ciclo continuo e automatico tramite cascata inversa.

All'interno della **cella di lavaggio multi metal** è possibile effettuare **due processi di pretrattamento diversi** in base al tipo di materiale da trattare.

È ad esempio possibile **pretrattare acciaio o alluminio**, ciascuno con il suo **ciclo di lavaggio dedicato**, la cella è infatti concepita in modo da **limitare il più possibile il rischio di contaminazione** dei liquidi durante le fasi di risciacquo.

CELLE E TUNNEL AUTOMATICI

Sono progettati per operare con sgrassaggio a caldo e pezzi in **movimento continuo, combinando così azione chimica, termica e meccanica**, per garantire risultati eccellenti ed eliminare ogni traccia di impurità o di sporco residui.

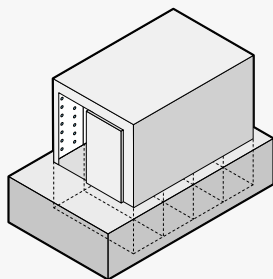

➤ **Cella di lavaggio con fossa**
Sgrassaggio a caldo, 2 risciacqui, risciacquo osmo + passivante

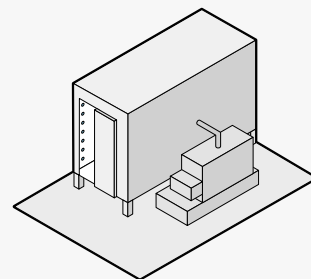

➤ **Cella di lavaggio senza fossa**
Sgrassaggio a caldo, 2 risciacqui, risciacquo osmo + passivante



➤ Celle di lavaggio automatiche



➤ Cella di lavaggio multi metal

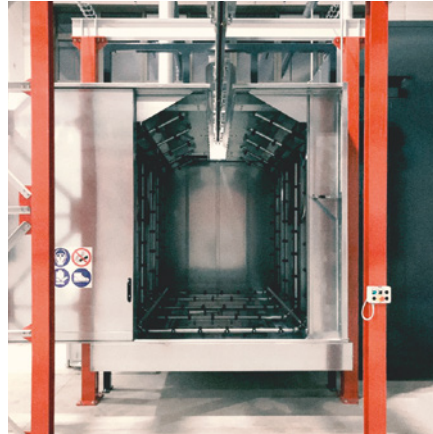

➤ Cella di lavaggio Ecojet



➤ Tunnel di lavaggio automatici

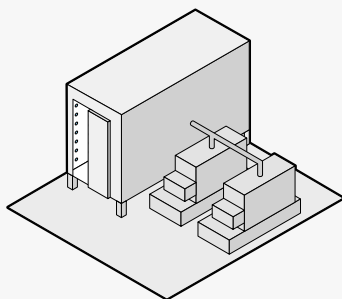

➤ Cella di lavaggio multi metal per acciaio + alluminio dotata di doppie vasche per eseguire due processi di lavaggio separati

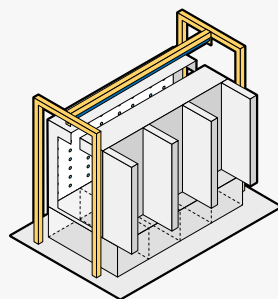

➤ Tunnel di lavaggio passo-passo
Sgrassaggio a caldo, 2 risciacqui + risciacquo osmo

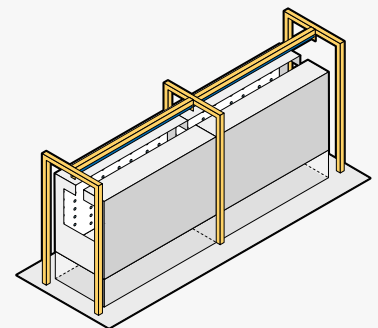

➤ Tunnel di lavaggio in continuo
Sgrassaggio a caldo, 2 risciacqui + risciacquo osmo

ITALIA | Torino

Eurotherm S.p.A.

Sede principale
Via Pisa, 78
10088 Volpiano (TO)
T. +39 011 98 23 500
M. info@eurotherm.eu

ITALIA | Verona

Eurotherm S.p.A.

Ufficio di Verona
Viale delle Nazioni, 10
37135 Verona

FRANCIA | Lione

Eurotherm France S.A.S.

71 rue Malacombe
38070 Saint Quentin Fallavier
T. +33 6 76 72 48 65
M. france@eurotherm.eu

GERMANIA - AUSTRIA - SVIZZERA

Eurotherm Oberflächentechnik GmbH

Schulweg 6
D-72488 Sigmaringen
T. +49 (0) 7571/92795-10
F. +49 (0) 7571/92795-99
M. germany@eurotherm.eu

Realizziamo dal 1958 **impianti su misura per soddisfare le esigenze di verniciatura di qualsiasi azienda:** dalla piccola impresa alla grande industria.

Per il mercato italiano ed internazionale progettiamo, costruiamo e installiamo impianti di verniciatura, curando ogni fase del processo industriale.

Dalle operazioni di pretrattamento, come lavaggio e sabbiatura, all'ultima finitura: **gli impianti Eurotherm applicano i processi tecnologici più efficienti, per garantire un risultato sempre eccellente.**



SABBIATURA



LAVAGGIO



VERNICIATURA
A LIQUIDO



VERNICIATURA
A POLVERE

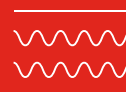

COTTURA



STOCCAGGIO