



Nasslackierkabinen

Euro THERM
SINCE 1958

PAINTING INSTALLATIONS



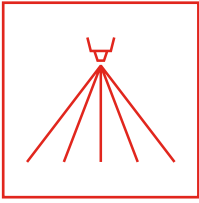

Nasslackierkabinen

Eurotherm stellt maßgeschneiderte Nasslackierkabinen mit Trocken- oder Wasserfiltration her, um alle Herausforderungen im Zusammenhang mit der Bearbeitung von Bauteilen aller Formen und Größen zu lösen.

Unsere Nasslackierkabinen werden nach Ihren Bedürfnissen, den zu behandelnden Werkstücken und dem Standort, an dem sie aufgestellt werden sollen, entworfen und realisiert.

Die Kabinen können **nach Ihren Wünschen individualisiert werden:**

- Absaugwand mit doppelter Filtration + Aktivkohle.
- Wände und Decke aus gedämmten Paneelen.
- In die Wände und die Decke integrierte LED-Innenbeleuchtung.
- Gedämmtes manuelles Falttor.
- Luftbehandlungsgerät (AHU) für kontrollierte Temperatur und Luftfeuchtigkeit.
- Motorisiertes Rolltor.
- Automatische Dachöffnung für die Verwendung eines Hallenkrans.
- Hubarbeitsbühnen.

Das Ziel unserer Lackierkabinen ist einfach:

- Das Erreichen der gewünschten **Qualität**.
- Die **Sicherheit** des Lackierers.
- **Einhaltung** von Umweltvorschriften.

Unsere Lackierkabinen werden unter Berücksichtigung dieser Anforderungen realisiert. Das Eindringen von Staub oder anderen Verunreinigungen in die Kabine wird verhindert und der Arbeitszyklus im Hinblick auf eine Energieeinsparung für das Unternehmen wird optimiert.

Die **Lackierkabinen mit Trockenfiltration** eignen sich besonders **für große Bauteile** mit einer geringen Produktionsrate, während die **Lackierkabinen mit Wasserwand** für die Lackierung **großer Chargen mit hoher Produktionsrate** konzipiert sind.

KABINEN MIT TROCKENFILTRATION

Wir bauen Lackierkabinen, die für die Verwendung von Lacken auf Wasser- oder Lösungsmittelbasis geeignet sind. Von einfachen Absaugwänden für das manuelle Lackieren bis hin zu Überdruckkabinen mit kontrollierter Temperatur und Luftfeuchtigkeit.

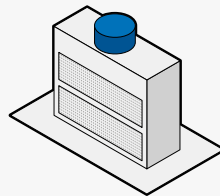

➤ **Absaugwand** mit 1. Filtration in Lochfilterkarton und 2. Filtration in Glasfaser

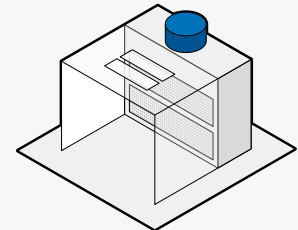

➤ **Absaugwand mit verlängerten Wänden und Dach** aus verzinktem Blech und Beleuchtung



➤ Große Lackierkabinen



➤ Lackierkabinen mit Wasserwand



➤ Überdrucklackierkabinen

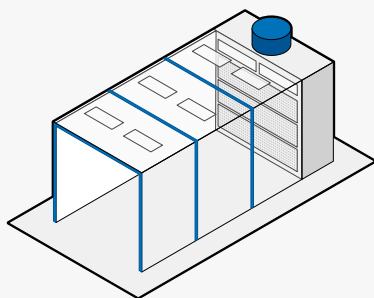

➤ Lackierkabinen mit Gehäuse mit isolierten Paneelwänden, Decke und Beleuchtung

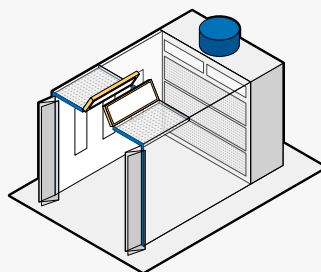

➤ Lackierkabinen mit vertikalem Luftstrom mit gefilterter Luftzufuhr über Kabinendach und Falttor

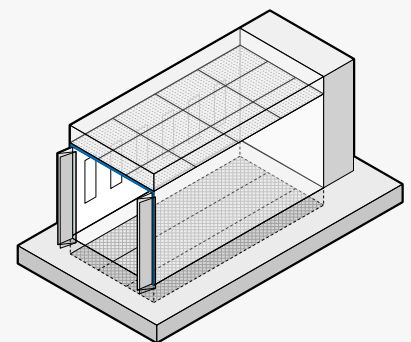

➤ Überdrucklackierkabine mit gefilterter Luftzufuhr über Filterplenum in Decke und Bodenabsaugung

GERMANY - AUSTRIA - SWITZERLAND

Eurotherm Oberflächentechnik GmbH

Schulweg 6
D-72488 Sigmaringen
T. +49 (0) 7571/92795-10
F. +49 (0) 7571/92795-99
M. germany@eurotherm.eu

ITALY | Turin

Eurotherm S.p.A.

Turin Headquarter
Via Pisa, 78
10088 Volpiano (TO)
T. +39 011 98 23 500
M. info@eurotherm.eu

ITALY | Verona

Eurotherm S.p.A.

Verona Office
Viale Delle Nazioni, 10
37135 Verona

FRANCE

Eurotherm France S.A.S.

71 Rue de Malacombe
38070 Saint Quentin Fallavier
T. +33 6 76 72 48 65
M. france@eurotherm.eu

Seit 1958 stellen wir **maßgeschneiderte Systeme her, die den Lackieranforderungen jedes Unternehmens gerecht werden:** vom Kleinbetrieb bis zur Großindustrie.

Für den italienischen und internationalen Markt planen, bauen und installieren wir Lackieranlagen und kümmern uns um jede Phase des industriellen Prozesses.

Von der Vorbehandlung, wie z.B. Waschen und Sandstrahlen, bis hin zum letzten Finish: **Eurotherm-Anlagen wenden die effizientesten technologischen Verfahren an, um stets ein hervorragendes Ergebnis zu garantieren.**



STRAHLEN



WASCHEN



NASSLACKIEREN



PULVERBESCHICHTEN

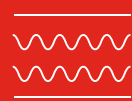

EINBRENNEN